



Digitální diktafon MR-130 / 140 / 150

REC20, REC24, REC26



MR-130 (REC20)



MR-140 (REC24)



MR-150 (REC26)

Kontakt na dodavatele:

Hrusická 2616/3

141 00, Praha 4

1. Obsah balení

- Digitální diktafon
- Nabíjecí a datový kabel USB-A -> MicroUSB
- Kabelový ovladač MicroUSB se vstupem pro sluchátka 3,5 mm jack
- špuntová sluchátka 3,5 mm jack
- kovový klips s oboustrannou lepicí samolepkou pro pevné uchycení
- poutko na pověšení
- Uživatelský manuál v AJ

2. Popis produktu

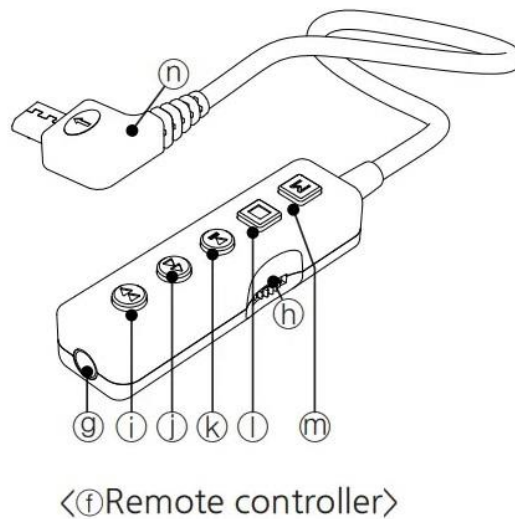
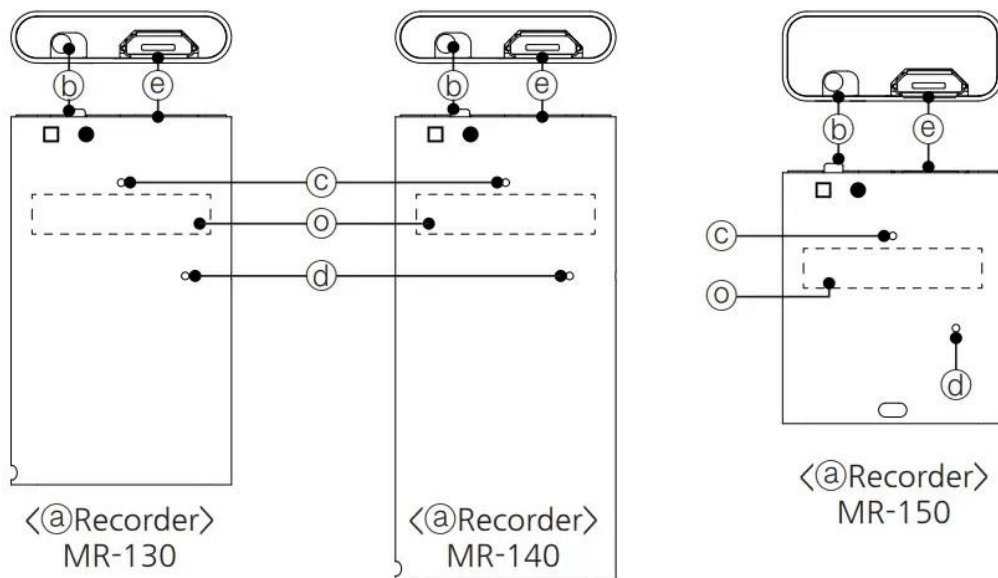

- a) Diktafon
- b) Zapnout / Vypnout nahrávání (□ = vypnuto, ● = zapnuto)
- c) Signalizační dioda
- d) Mikrofon
- e) Micro USB port
- f) Externí ovladač s Micro USB a 3,5mm Jack
- g) 3,5mm Jack port
- h) Ovladač zvuku
- i) Tlačítko „Dále“
- j) Tlačítko „Zpět“
- k) Tlačítko „Zpustit / Zastavit“
- l) Tlačítko „Stop“
- m) Tlačítko „Změna módu“
- n) Kabel Micro USB
- o) Zabudovaný magnet

3. Začátek

- Nabijte zařízení připojením k PC či napájecímu USB adaptéru. Během nabíjení svítí signalizační dioda různými barvami podle nabití zařízení
 - ❖ *Zelená* → 70 - 100%
 - ❖ *Modrá* → 30 - 70%
 - ❖ *Červená* → 0 - 30%
- Zapněte zařízení pomocí spínače (□ = vypnuto, ● = zapnuto).
- Zařízení už nahrává. Jakmile zařízení vypneme, nahrávka se uloží a zapojením do PC, nebo zapojením externího ovladače, si ji můžeme poslechnout

4. Nastavení zařízení pomocí počítače

- Vypnuté zařízení zapojíme do počítače pomocí Micro USB kabelu
- Otevřeme disk MEMOQ (E:) a zapneme aplikaci Time Setup

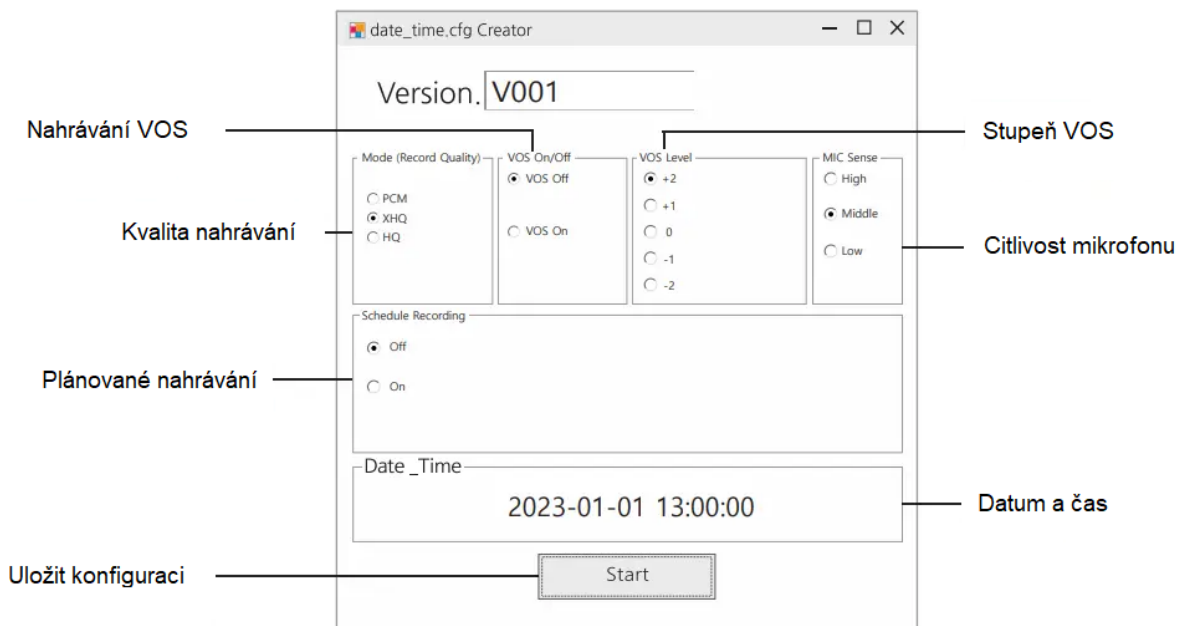

Kvalita nahrávání

- a) PCM (bez komprese, 705kbps/44.1kHz)
- b) XHQ (velmi vysoká kvalita, 128kbps/32khz)
- c) HQ (vysoká kvalita, 64kbps/16kHz)

❖ *Vyšší kvalita nahrávání zvyšuje zřetelnost zvuku, zvyšuje ale spotřebu paměti a baterie*

VOS

- **Nahrávání VOS:** Když při nahrávání zařízení nezaznamená žádný zvuk, nahrávání se přeruší. Jakmile zařízení zase něco zaznamená, nahrávání znovu začne
- ❖ *Zbytečné tiché části nahrávky nejsou uloženy, takže výsledná nahrávka není tak dlouhá a nezabírá tolik paměti*

- *VOS neovlivňuje životnost baterie, někdy zařízení nemusí zaznamenat příchozí zvuk a nahrávání nenastane, doporučujeme tedy v důležitých situacích **nepoužívat VOS***

Stupeň VOS

- Slouží k nastavení citlivosti zařízení v režimu VOS

- a) +2 = Velmi vysoká citlivost (okolo 52dbA)
- b) +1 = Vysoká citlivost (okolo 55dbA)
- c) 0 = Normální citlivost (okolo 58dbA)
- d) -1 = Nízká citlivost (okolo 61dbA)
- e) -2 = Velmi nízká citlivost (okolo 64dbA)

- ❖ *Doporučujeme změnit citlivost VOS až po otestování v prostředí, kde má zařízení nahrávat*

Citlivost mikrofonu

- Slouží k nastavení citlivosti mikrofonu

- f) Vysoká
- g) Střední
- h) Nízká

- ❖ *Doporučujeme před nahráváním zařízení otestovat a podle toho nastavit.*

Plánované nahrávání

- Můžeme naplánovat čas, kdy se zařízení samo zapne a začne nahrávat

- *Zařízení musí být **vypnuté***
- *Zařízení nesmí být **zapojené***

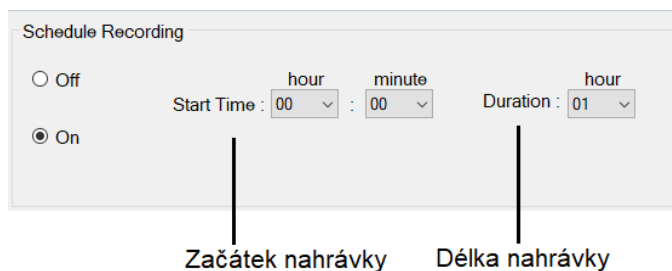

Screenshot of the 'Schedule Recording' interface. It shows a radio button for 'On' selected, and fields for 'Start Time' (00:00) and 'Duration' (01 hour). Labels 'Začátek nahrávky' and 'Délka nahrávky' point to the start time and duration fields respectively.

5. Externí ovladač

- Do zařízení zapojíme externí ovladač pomocí micro USB kabelu
- Pomocí externího ovladače můžeme přehrávat a mazat nahrávky. Také můžeme zařízení překonfigurovat
 - *Pro přehrávání je potřeba do externího ovladače zapojit sluchátka!!*

Přehrávání nahrávek

- Když podržíme tlačítko „Zpustit / Zastavit“, signalizační dioda začne blikat modře a po pípnutí začne přehrávání.
- Přehrávání můžeme zastavit a znovu pustit stisknutím tlačítka „Zpustit / Zastavit“
- Když zmáčkne tlačítko „Stop“, signalizační dioda přestane blikat modře a přehrávání skončí
 - *Pro přehrávání musí být zařízení vypnuto!!*
 - ❖ *V případě dlouhé nahrávky doporučujeme použít počítač*

Pohyb mezi nahrávkami

- Pomocí tlačítka „Změna módu“ můžeme měnit funkci tlačítek „Zpět“ a „Dále“. Když tlačítko zmáčkne, zahraje 1 až 3 pípnutí

Mazání nahrávek

- Když při přehrávání nahrávky zmáčkne tlačítko „Stop“, a poté ho podržíme zhruba 5 sekund, vybraná nahrávka znovu začne hrát
- Pro potvrzení smazání zmáčkne znovu tlačítko „Stop“. Po pípnutí je nahrávka smazána
- Pro přerušení smazání zmáčknete jakékoliv jiné tlačítko

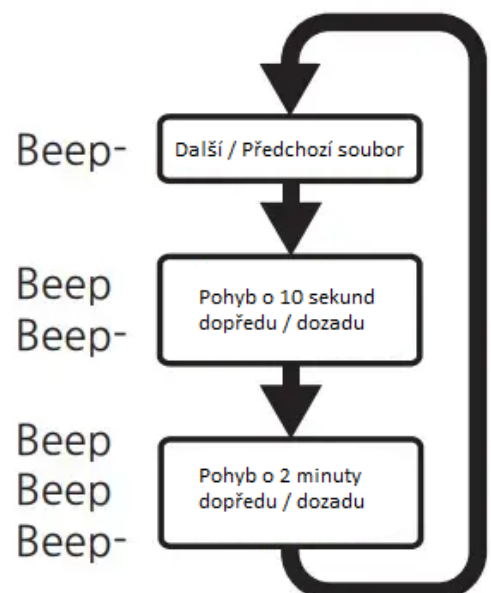

Konfigurace

- Když po zmáčknutí tlačítka „Stop“ podržíme tlačítko „Změna módu“, signalizační dioda začne zeleno-červeně blikat a zařízení se přepne do konfiguračního módu.

a) Kvalita nahrávání

- Po zmáčknutí tlačítka „Zpustit / Zastavit“ se změní barva diody

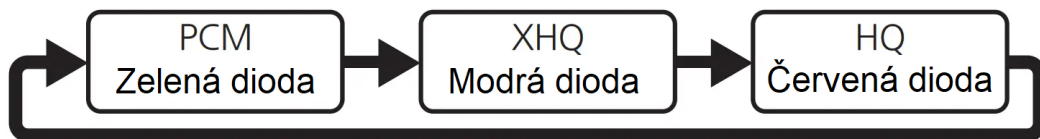

b) VOS

- Po zmáčknutí tlačítka „Stop“ se změní stav diody

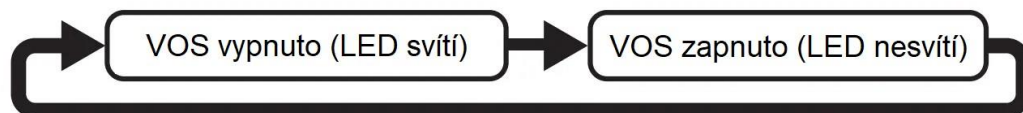

- Pro uložení podržte 3 sekundy tlačítko „Změna módu“

c) Formátování (smazání všech souborů)

- Tlačítko „Dále“ podržíme více než 10 sekund, je slyšet pípnutí a zařízení je zformátováno

- *Formátování vymaže veškeré soubory i konfiguraci zařízení*



Závěrečná ustanovení

Budeme rádi, pokud vás zaujmou i další produkty z naší nabídky.

Ovládání přístroje se může v závislosti na jednotlivých sériích drobně lišit.

Přístroj používejte v souladu s platnými právními předpisy. Dodavatel nenese žádnou odpovědnost za použití přístroje v rozporu s těmito předpisy.

Návod je majetkem společnosti SHX Trading s.r.o. Veškeré kopírování či jiná forma šíření musí být se souhlasem této společnosti.

Pokud v návodu naleznete nějaké nepřesnosti, neváhejte nás kontaktovat pomocí výše uvedených údajů.